

# Пресс-масленки угловые H2, H2A



**Алматы** (7273)495-231  
**Ангарск** (3955)60-70-56  
**Архангельск** (8182)63-90-72  
**Астрахань** (8512)99-46-04  
**Барнаул** (3852)73-04-60  
**Белгород** (4722)40-23-64  
**Благовещенск** (4162)22-76-07  
**Брянск** (4832)59-03-52  
**Владивосток** (423)249-28-31  
**Владикавказ** (8672)28-90-48  
**Владимир** (4922)49-43-18  
**Волгоград** (844)278-03-48  
**Вологда** (8172)26-41-59  
**Воронеж** (473)204-51-73  
**Екатеринбург** (343)384-55-89

**Иваново** (4932)77-34-06  
**Ижевск** (3412)26-03-58  
**Иркутск** (395)279-98-46  
**Казань** (843)206-01-48  
**Калининград** (4012)72-03-81  
**Калуга** (4842)92-23-67  
**Кемерово** (3842)65-04-62  
**Киров** (8332)68-02-04  
**Коломна** (4966)23-41-49  
**Кострома** (4942)77-07-48  
**Краснодар** (861)203-40-90  
**Красноярск** (391)204-63-61  
**Курск** (4712)77-13-04  
**Курган** (3522)50-90-47  
**Липецк** (4742)52-20-81

**Магнитогорск** (3519)55-03-13  
**Москва** (495)268-04-70  
**Мурманск** (8152)59-64-93  
**Набережные Челны** (8552)20-53-41  
**Нижний Новгород** (831)429-08-12  
**Новокузнецк** (3843)20-46-81  
**Ноябрьск** (3496)41-32-12  
**Новосибирск** (383)227-86-73  
**Омск** (3812)21-46-40  
**Орел** (4862)44-53-42  
**Оренбург** (3532)37-68-04  
**Пенза** (8412)22-31-16  
**Петрозаводск** (8142)55-98-37  
**Псков** (8112)59-10-37  
**Пермь** (342)205-81-47

**Ростов-на-Дону** (863)308-18-15  
**Рязань** (4912)46-61-64  
**Самара** (846)206-03-16  
**Санкт-Петербург** (812)309-46-40  
**Саратов** (845)249-38-78  
**Севастополь** (8692)22-31-93  
**Саранск** (8342)22-96-24  
**Симферополь** (3652)67-13-56  
**Смоленск** (4812)29-41-54  
**Сочи** (862)225-72-31  
**Ставрополь** (8652)20-65-13  
**Сургут** (3462)77-98-35  
**Сыктывкар** (8212)25-95-17  
**Тамбов** (4752)50-40-97  
**Тверь** (4822)63-31-35

**Тольятти** (8482)63-91-07  
**Томск** (3822)98-41-53  
**Тула** (4872)33-79-87  
**Тюмень** (3452)66-21-18  
**Ульяновск** (8422)24-23-59  
**Улан-Удэ** (3012)59-97-51  
**Уфа** (347)229-48-12  
**Хабаровск** (4212)92-98-04  
**Чебоксары** (8352)28-53-07  
**Челябинск** (351)202-03-61  
**Череповец** (8202)49-02-64  
**Чита** (3022)38-34-83  
**Якутск** (4112)23-90-97  
**Ярославль** (4852)69-52-93

Россия +7(495)268-04-70

Казахстан +7(7172)727-132

Киргизия +996(312)96-26-47

# H2 Гидравлические пресс-масленки H2, 45°, по DIN 71 412

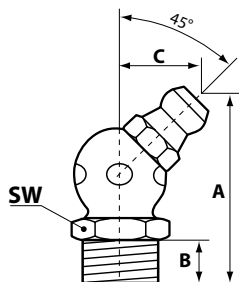

## Закаленные, оцинкованные, шестигранные



**15 107 140**  
M 6 x 1-VZ-SK-SW 9  
A: 23,5 B: 5,5 C: 10,5



**15 108**  
M 7 x 1-VZ-SK-SW 9  
A: 23,5 B: 5,5 C: 10,5



**15 109 140**  
M 8 x 1-VZ-SK-SW 9  
A: 23,5 B: 5,5 C: 10,5



**15 110 140**  
M 8 x 1,25-VZ-SK-SW 9  
A: 23,5 B: 5,5 C: 10,5



**15 162 003**  
1/4" WHIT-VZ-SK-SW 9  
A: 23,5 B: 5,5 C: 10,5



**15 162 140**  
1/4" NF (SAE)-VZ-SK-SW 9  
A: 23,5 B: 5,5 C: 10,5



**15 114**  
M 10 x 1,25-VZ-SK-SW 11  
A: 25 B: 5,5 C: 11,5



**15 115 140**  
M 10 x 1,5-VZ-SK-SW 11  
A: 25 B: 5,5 C: 11,5



**15 137 140**  
G 1/8"-VZ-SK-SW 11  
A: 25 B: 5,5 C: 11,5



**15 126**  
1/8" NPT-VZ-SK-SW 11  
A: 27 B: 7 C: 11,5



**15 164**  
3/8" WHIT-VZ-SK-SW 11  
A: 25 B: 5,5 C: 11,5



**15 117**  
M 12 x 1,5-VZ-SK-SW 14  
A: 22,5 B: 6,5 C: 12



**15 118**  
M 12 x 1,75-VZ-SK-SW 14  
A: 22,5 B: 6,5 C: 12

## Нержавеющая сталь, шестигранные



**15 940**  
M 6 x 1-VA-SK-SW 9  
A: 23,5 B: 5,5 C: 10,5



**15 941**  
M 8 x 1-VA-SK-SW 9  
A: 23,5 B: 5,5 C: 10,5



**15 942**  
M 8 x 1,25-VA-SK-SW 9  
A: 23,5 B: 5,5 C: 10,5



**15 943**  
M 10 x 1-VA-SK-SW 11  
A: 25 B: 5,5 C: 11,5



**15 945**  
M 10 x 1,5-VA-SK-SW 11  
A: 23,5 B: 5,5 C: 10,5



**15 947**  
G 1/8"-VA-SK-SW 11  
A: 25 B: 5,5 C: 11,5



**15 949**  
G 1/4"-VA-SK-SW 14  
A: 22,5 B: 6,5 C: 12

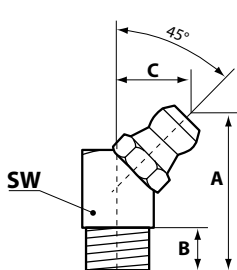

## Закаленные, оцинкованные, четырёхгранные



**15 107**  
M 6 x 1-VZ-VK-SW 9  
A: 23,5 B: 5,5 C: 10,5



**15 109**  
M 8 x 1-VZ-VK-SW 9  
A: 23,5 B: 5,5 C: 10,5



**15 110**  
M 8 x 1,25-VZ-VK-SW 9  
A: 23,5 B: 5,5 C: 10,5



**15 113**  
M 10 x 1-VZ-VK-SW 11  
A: 25 B: 5,5 C: 11,5



**15 115**  
M 10 x 1,5-VZ-VK-SW 11  
A: 25 B: 5,5 C: 11,5



**15 137**  
G 1/8"-VZ-VK-SW 11  
A: 25 B: 5,5 C: 11,5

## Закаленные, оцинкованные, четырёхгранные, резьба самонарезная



**15 171**  
F 6 x 1-SFG-VZ-VK-SW 9  
A: 20,5 B: 5,5 C: 10,5



**15 172**  
F 8 x 1-SFG-VZ-VK-SW 9  
A: 20,5 B: 5,5 C: 10,5



**15 173**  
F 10 x 1-SFG-VZ-VK-SW 11  
A: 20,5 B: 5,5 C: 11



**15 162**  
1/4" NF (SAE)-VZ-VK-SW 9  
A: 23,5 B: 5,5 C: 10,5



**15 100**  
1/4" BSF-VZ-VK-SW 9  
A: 23,5 B: 5,5 C: 10,5

**ПРЕСС-МАСЛЕНКИ Н2, УГЛОВЫЕ, 45°,  
СОГЛАСНО DIN 71412, ЗАКАЛЕННЫЕ, ОЦИНКОВАННЫЕ, С  
ШЕСТИГРАННИКОМ**

15 100 140	Пресс-масленка Н2, 45° 1/4" BSF, под ключ 9	Технические данные A: 24 mm B: 5 mm C: 11 mm
15 107 140	Пресс-масленка Н2, 45° М 6 x 1, под ключ 9	Технические данные A: 24 mm B: 5 mm C: 10,5 mm
15 108 004	Пресс-масленка Н2, 45° М 7 x 1, под ключ 10	Технические данные A: 24 mm B: 5 mm C: 10 mm
15 109 140	Пресс-масленка Н2, 45° М 8 x 1, под ключ 9	Технические данные A: 24 mm B: 5 mm C: 10 mm
15 110 140	Пресс-масленка Н2, 45° М 8 x 1,25, под ключ 9	Технические данные A: 24,5 mm B: 5 mm C: 10 mm
15 113 140	Пресс-масленка Н2, 45° М 10 x 1, под ключ 11	Технические данные A: 26 mm B: 5 mm C: 10,5 mm
15 115 140	Пресс-масленка Н2, 45° М 10 x 1,5, под ключ 11	Технические данные A: 25,5 mm B: 5 mm C: 11 mm
15 117 004	Пресс-масленка Н2, 45° М 12 x 1,5, под ключ 14	Технические данные A: 29 mm B: 6,5 mm C: 12 mm
15 118	Пресс-масленка Н2, 45° М 12 x 1,75, под ключ 14	Технические данные A: 29,5 mm B: 6,5 mm C: 12 mm
15 137 140	Пресс-масленка Н2, 45° G 1/8", под ключ 11	Технические данные A: 26 mm B: 5,5 mm C: 11 mm
15 138	Пресс-масленка Н2, 45° G 1/4", под ключ 14	Технические данные A: 23 mm B: 6 mm C: 12 mm

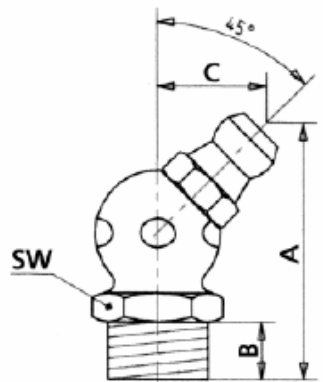

15 139 004	Пресс-масленка H2, 45° G 3/8", под ключ 17	Технические данные A: 25 mm B: 6 mm C: 13 mm
15 162 140	Пресс-масленка H2, 45° 1/4" NF (SAE) под ключ 9	Технические данные Maß A: 24 mm Maß B: 5 mm Maß C: 11 mm

**ПРЕСС-МАСЛЕНКИ H2, УГЛОВЫЕ, 45°,  
СОГЛАСНО DIN 71412, ЗАКАЛЕННЫЕ, ОЦИНКОВАННЫЕ, С  
ЧЕТЫРЕХГРАННИКОМ**

15 171 003	Пресс-масленка H2, 45° F 6 x 1, под ключ 9	Технические данные A: 20 mm B: 5 mm C: 10,5 mm
15 172	Пресс-масленка H2, 45° F 8 x 1, под ключ 9	Технические данные A: 18 mm B: 5 mm C: 14 mm
15 173	Пресс-масленка H2, 45° F 10 x 1, под ключ 11	Технические данные A: 20 mm B: 5 mm C: 11 mm
15 100	Пресс-масленка H2, 45° 1/4" BSF, под ключ 9	Технические данные A: 20 mm B: 5 mm C: 10 mm
15 107	Пресс-масленка H2, 45° M 6 x 1, под ключ 9	Технические данные A: 20,5 mm B: 5 mm C: 9 mm
15 109	Пресс-масленка H2, 45° M 8 x 1, под ключ 9	Технические данные A: 20,5 mm B: 5 mm C: 10 mm
15 110	Пресс-масленка H2, 45° M 8 x 1,25, под ключ 9	Технические данные A: 20,5 mm B: 5 mm C: 10 mm
15 113	Пресс-масленка H2, 45° M 10 x 1, под ключ 11	Технические данные A: 20,5 mm B: 5 mm C: 11 mm
15 115	Пресс-масленка H2, 45° M 10 x 1,5, под ключ 11	Технические данные A: 20,5 mm B: 5 mm C: 11 mm
15 137	Пресс-масленка H2, 45° G 1/8", под ключ 11	Технические данные A: 20,5 mm B: 5 mm C: 10,5 mm
15 162	Пресс-масленка H2, 45° G 1/4" NF (SAE), под ключ 9	Технические данные A: 20,5 mm B: 5 mm C: 10,5 mm

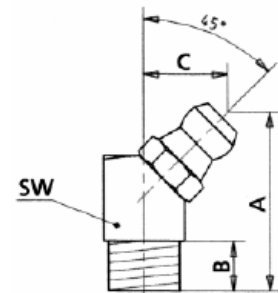

ПРЕСС-МАСЛЕНКИ Н2, УГЛОВЫЕ, 45°, НЕРЖАВЕЮЩАЯ СТАЛЬ, С ШЕСТИГРАННИКОМ		
15 940	Пресс-масленка Н2, 45° М 6 x 1, под ключ 9	Технические данные A: 24 mm B: 5 mm C: 10,5 mm
15 941	Пресс-масленка Н2, 45° М 8 x 1, под ключ 9	Технические данные A: 24 mm B: 5 mm C: 10 mm
15 943	Пресс-масленка Н2, 45° М 10 x 1, под ключ 11	Технические данные A: 26 mm B: 5 mm C: 10,5 mm
15 947	Пресс-масленка Н2, 45° G 1/8", под ключ 11	Технические данные A: 26 mm B: 5 mm C: 11 mm
15 949	Пресс-масленка Н2, 45° G 1/4", под ключ 14	Технические данные A: 23 mm B: 6 mm C: 12 mm

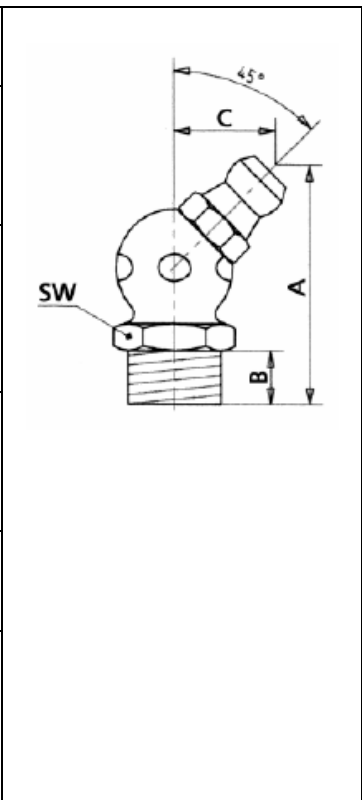

ПРЕСС-МАСЛЕНКИ Н2 А, УГЛОВЫЕ, 45°, КРУГЛЫЕ ЗАКАЛЕННЫЕ, ОЦИНКОВАННЫЕ, ЗАКОЛАЧИВАЕМЫЕ		
15 103	Пресс-масленка Н2, 45°, круглая Ø 6 mm	Технические данные A: 20,5 mm B: 5 mm C: 9 mm D: 10 mm
15 104	Пресс-масленка Н2, 45°, круглая Ø 8 mm,	
15 105	Пресс-масленка Н2, 45°, круглая Ø 10 mm,	Технические данные A: 20 mm B: 5 mm C: 11 mm D: 10 mm

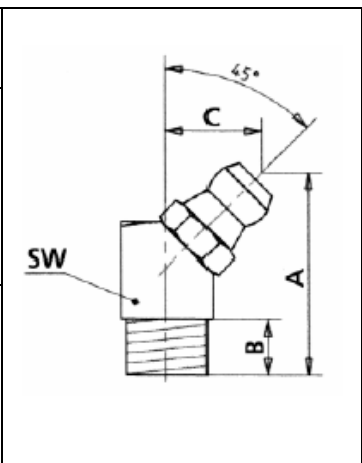

# H2 A

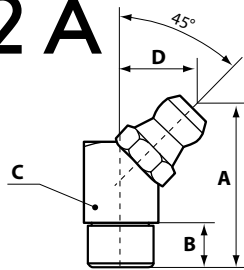

## Круглые, закаленные, оцинкованные, заколачиваемые



**15 102**  
Ø 5 mm-VZ-VK-ESN  
A: 20,2 B: 5,5 C: 9 D: 9



**15 103**  
Ø 6 mm-VZ-VK-ESN  
A: 20,2 B: 5,5 C: 9 D: 9



**15 104**  
Ø 8 mm-VZ-VK-ESN  
A: 20,2 B: 5,5 C: 9 D: 9



**15 105**  
Ø 10 mm-VZ-VK-ESN  
A: 20,5 B: 5,5 C: 11 D: 9



## Коническая пресс-масленка Н2

М 12 x 1,5-VZ-SK-SW 14

**Номер артикула:** 15 117 004  
**Код товара:**  
**Группа скидок:** А

### Технические данные

**Норма:** DIN 71412  
**Размер А (мм):** 22,5  
**Размер В (мм):** 6,5  
**Размер С (мм):** 12  
**Размер ключа (SW) (мм):** 14  
**Материал:** сталь  
**Поверхность:** синий оцинкованный, закаленный  
**Твердость поверхности:** 550 HV 1  
**Вес (кг):** 0,018

### Спецификация

- шестигранника (SK)

### Упаковка

**Размеры, ДхШхВ (мм):** 161 x 98 x 65  
**Вес с упаковкой (кг):** 1,900  
**Количество в упаковке:** 100.0



## Коническая пресс-масленка Н2

1/4" NPT-VZ-SK-SW 14

**Номер артикула:** 15 127  
**Код товара:** 4103810151279  
**Группа скидок:** А

### Технические данные

**Норма:** DIN 71412  
**Размер А (мм):** 22,5  
**Размер В (мм):** 6,5  
**Размер С (мм):** 12  
**Размер ключа (SW) (мм):** 14  
**Материал:** сталь  
**Поверхность:** синяя оцинкованная, закаленная  
**Твердость поверхности:** 550 HV 1  
**Вес (кг):** 0,0068

### Спецификация

- шестигранник (SK)

### Упаковка

**Размеры, ДхШхВ (мм):** 161 x 98 x 65  
**Вес с упаковкой (кг):** 0,7  
**Упаковочная единица:** 100,0

**Коническая пресс-масленка H2**

G 3/8"-VZ-SK-SW 17

**Номер артикула:** 15 139  
**Код товара:**  
**Группа скидок:** A

**Технические данные**

**Норма:** DIN 71412  
**Размер А (мм):** 25,5  
**Размер В (мм):** 7  
**Размер С (мм):** 13,5  
**Размер ключа (SW) (мм):** 17  
**Материал:** сталь  
**Поверхность:** синяя оцинкованная, закаленная  
**Твердость поверхности:** 550 HV 1  
**Вес (кг):** 0,028

**Спецификация**

- шестигранник (SK)

**Упаковка**

**Размеры, ДхШхВ (мм):** 161 x 98 x 65  
**Вес с упаковкой (кг):** 2,800  
**Упаковочная единица:** 100,0





## Коническая пресс-масленка Н2

5/16" NF (SAE)-VZ-SK-SW 9

**Номер артикула:** 15 163  
**Код товара:** 4103810151637  
**Группа скидок:** А

### Технические данные

**Норма:** DIN 71412  
**Размер А (мм):** 23,5  
**Размер В (мм):** 5,5  
**Размер С (мм):** 10,5  
**Размер ключа (SW) (мм):** 9  
**Материал:** сталь  
**Поверхность:** синяя оцинкованная, закаленная  
**Твердость поверхности:** 550 HV 1  
**Вес (кг):** 0,008

### Спецификация

- шестигранник (SK)

### Упаковка

**Размеры, ДхШхВ (мм):** 106 x 74 x 47  
**Вес с упаковкой (кг):** 0,9  
**Упаковочная единица:** 100,0

**Коническая пресс-масленка H2**

3/8" WHIT-VZ-SK-SW 11

**Номер артикула:** 15 164  
**Код товара:** 4103810151644  
**Группа скидок:** А

**Технические данные**

**Норма:** DIN 71412  
**Размер А (мм):** 25  
**Размер В (мм):** 5,5  
**Размер С (мм):** 11,5  
**Размер ключа (SW) (мм):** 11  
**Материал:** сталь  
**Поверхность:** синяя оцинкованная, закаленная  
**Твердость поверхности:** 550 HV 1  
**Вес (кг):** 0,007  
**Материал:** Federstahl - 1.1200

**Спецификация**

- шестигранник (SK)

**Упаковка**

**Размеры, ДхШхВ (мм):** 106 x 74 x 60  
**Вес с упаковкой (кг):** 0,650  
**Упаковочная единица:** 100,0



### Коническая пресс-масленка H2 A

Ø 6 мм-VZ-ESN-25 штук

Номер артикула: 16 103

Код товара:

Группа скидок: A

#### Спецификация

- 25 штук H2 A, Ø 6 мм (16 103)
- Пластиковая упаковка без надписей со штрих-кодом

#### Упаковка

Размеры, ДхШхВ (мм): 95 x 60 x 15

Вес (кг): 0,181

Упаковочная единица: 25,0



### Коническая пресс-масленка H2 A

Ø 8 мм-VZ-ESN-25 штук

Номер артикула: 16 104

Код товара:

Группа скидок: A

#### Спецификация

- 25 штук H2 A, Ø 8 мм (15 104)
- Пластиковая упаковка без надписей со штрих-кодом

#### Упаковка

Размеры, ДхШхВ (мм): 140 x 80 x 8

Вес (кг): 0,165

Упаковочная единица: 25,0



## Коническая пресс-масленка H2

М 6 x 1-VZ-VK-SW 9-25 штук

**Номер артикула:** 16 107  
**Код товара:** 4103810161070  
**Группа скидок:** А

### Спецификация

- 25 штук H2, М 6 x 1 (15 107)
- Пластиковая упаковка без надписей со штрих-кодом

### Упаковка

**Размеры, ДхШхВ (мм):** 140 x 80 x 8  
**Вес (кг):** 0,165  
**Упаковочная единица:** 25,0



## Коническая пресс-масленка H2

М 8 x 1-VZ-VK-SW 9-25 штук

Номер артикула: 16 109

Код товара:

Группа скидок: А

### Спецификация

- 25 штук H2, М 8 x 1 (16 109)
- Пластиковая упаковка без надписей со штрих-кодом

### Упаковка

Размеры, ДхШхВ (мм): 95 x 60 x 15

Вес (кг): 0,186

Упаковочная единица: 25,0



## Коническая пресс-масленка H2

M 8 x 1,25-VZ-VK-SW 9-25 штук

**Номер артикула:** 16 110  
**Код товара:** 4103810161100  
**Группа скидок:** А

### Спецификация

- 25 штук H2, M 8 x 1,25 (15 110)
- Пластиковая упаковка без надписей со штрих-кодом

### Упаковка

**Размеры, ДхШхВ (мм):** 95 x 60 x 12  
**Вес (кг):** 0,186  
**Упаковочная единица:** 25,0



## Коническая пресс-масленка H2

М 10 x 1-VZ-VK-SW 11-25 штук

Номер артикула: 16 113

Код товара:

Группа скидок: А

### Спецификация

- 25 штук H2, М 10 x 1 (16 113)
- Пластиковая упаковка без надписей со штрих-кодом

### Упаковка

Размеры, ДхШхВ (мм): 100 x 60 x 20

Вес (кг): 0,280

Упаковочная единица: 25,0





## Коническая пресс-масленка H2

M 10 x 1,5-VZ-VK-SW11-25 штук

Номер артикула: 16 115

Код товара:

Группа скидок: A

### Спецификация

- 25 штук H2, M 10 x 1,5 (16 115)
- Пластиковая упаковка без надписей со штрих-кодом

### Упаковка

Размеры, ДхШхВ (мм): 85 x 60 x 20

Вес (кг): 0,277

Упаковочная единица: 25,0



## Коническая пресс-масленка H2

G 1/8" -VZ-VK-SW 11-25 штук

**Номер артикула:** 16 137  
**Код товара:** 4103810161377  
**Группа скидок:** A

### Спецификация

- 25 штук H2, G 1/8" (15 137)
- Пластиковая упаковка без надписей со штрих-кодом

### Упаковка

**Размеры, ДхШхВ (мм):** 135 x 80 x 15  
**Вес (кг):** 0,275  
**Упаковочная единица:** 25,0



## Коническая пресс-масленка H2

G 1/4" -VZ-SK-SW 14-25 штук

**Номер артикула:** 16 138  
**Код товара:** 4103810161384  
**Группа скидок:** A

### Спецификация

- 25 штук H2, G 1/4" (16 138)
- Пластиковая упаковка без надписей со штрих-кодом

### Упаковка

**Размеры, ДхШхВ (мм):** 125 x 65 x 30  
**Вес (кг):** 0,425  
**Упаковочная единица:** 25,0

**Коническая пресс-масленка H2-45°**

M 10 x 1-VZ-SK-SW 11-10 штук



**Номер артикула:** 16 335  
**Код товара:** 4103810163357  
**Группа скидок:** А

**Технические данные**

**Размер упаковки ДхШхВ (мм):** 135 x 70 x 12  
**Вес с упаковкой (кг):** 0,115

**Спецификация**

- 10 штук, H2, M 10 x 1 (15 113 140)
- Упаковка для магазинов самообслуживания, с картонкой и со штрих-кодом

**Упаковка**

**Размеры, ДхШхВ (мм):** 280 x 120 x 55  
**Вес (кг):** 1,2  
**Упаковочная единица:** 10,0



## Коническая пресс-масленка Н2

М 6 x 1-VZ-SK-SW 9-5 штук

Номер артикула:

16 430

Код товара:

4103810164309

Группа скидок:

A

### Технические данные

Размер упаковки ДхШхВ (мм):

135 x 70 x 10

Вес с упаковкой (кг):

0,035

### Спецификация

- 5 штук, Н2, М 6 x 1 (15 107 140)
- Упаковка для магазинов самообслуживания, с картонкой и со штрих-кодом

### Упаковка

Размеры, ДхШхВ (мм):

280 x 120 x 55

Вес (кг):

0,370

Упаковочная единица:

10,0



## Коническая пресс-масленка H2

М 8 x 1-VZ-SK-SW 9-5 штук

Номер артикула:

16 432

Код товара:

4103810164323

Группа скидок:

A

### Технические данные

Размер упаковки ДхШхВ (мм):

135 x 70 x 10

Вес с упаковкой (кг):

0,037

### Спецификация

- 5 штук, H2, М 8 x 1 (15 109 140)
- Упаковка для магазинов самообслуживания, с картонкой и со штрих-кодом

### Упаковка

Размеры, ДхШхВ (мм):

280 x 120 x 55

Вес (кг):

0,390

Упаковочная единица:

10,0



## Коническая пресс-масленка Н2

М 8 x 1,25-VZ-SK-SW 9-5 штук

Номер артикула:

16 433

Код товара:

4103810164330

Группа скидок:

A

### Технические данные

Размер упаковки ДхШхВ (мм):

135 x 70 x 10

Вес с упаковкой (кг):

0,037

### Спецификация

- 5 штук Н2, М 8 x 1,25 (15 110 140)
- Упаковка для магазинов самообслуживания, с картонкой и со штрих-кодом

### Упаковка

Размеры, ДхШхВ (мм):

280 x 120 x 55

Вес (кг):

0,390

Упаковочная единица:

10,0



## Коническая пресс-масленка H2

М 10 x 1-VZ-SK-SW 11-5 штук

Номер артикула:

16 434

Код товара:

4103810164347

Группа скидок:

A

### Технические данные

Размер упаковки ДхШхВ (мм):

135 x 70 x 12

Вес с упаковкой (кг):

0,060

### Спецификация

- 5 штук, H2, М 10 x 1 (15 113 140)
- Упаковка для магазинов самообслуживания, с картонкой и со штрих-кодом

### Упаковка

Размеры, ДхШхВ (мм):

280 x 120 x 55

Вес (кг):

0,620

Упаковочная единица:

10,0





## Коническая пресс-масленка H2

M 10 x 1,5-VZ-SK-SW 11-5 штук

Номер артикула:

16 435

Код товара:

4103810164354

Группа скидок:

A

### Технические данные

Размер упаковки ДхШхВ (мм):

135 x 70 x 12

Вес с упаковкой (кг):

0,060

### Спецификация

- 5 штук H2, M 10 x 1,5 (15 115 140)
- Упаковка для магазинов самообслуживания, с картонкой и со штрих-кодом

### Упаковка

Размеры, ДхШхВ (мм):

280 x 120 x 55

Вес (кг):

0,620

Упаковочная единица:

10,0

**Коническая пресс-масленка Н2**

G 1/8"-VZ-SK-SW 11-5 штук

**Номер артикула:**

16 439

**Код товара:**

4103810164392

**Группа скидок:**

A

**Технические данные**

Размер упаковки ДхШхВ (мм):

135 x 70 x 12

Вес с упаковкой (кг):

0,060

**Спецификация**

- 5 штук, Н2, G 1/8" (15 137 140)
- Упаковка для магазинов самообслуживания, с картонкой и со штрих-кодом

**Упаковка**

Размеры, ДхШхВ (мм):

280 x 120 x 55

Вес (кг):

0,620

Упаковочная единица:

10,0

**Алматы** (7273)495-231  
**Ангарск** (3955)60-70-56  
**Архангельск** (8182)63-90-72  
**Астрахань** (8512)99-46-04  
**Барнаул** (3852)73-04-60  
**Белгород** (4722)40-23-64  
**Благовещенск** (4162)22-76-07  
**Брянск** (4832)59-03-52  
**Владивосток** (423)249-28-31  
**Владикавказ** (8672)28-90-48  
**Владимир** (4922)49-43-18  
**Волгоград** (844)278-03-48  
**Вологда** (8172)26-41-59  
**Воронеж** (473)204-51-73  
**Екатеринбург** (343)384-55-89

**Иваново** (4932)77-34-06  
**Ижевск** (3412)26-03-58  
**Иркутск** (395)279-98-46  
**Казань** (843)206-01-48  
**Калининград** (4012)72-03-81  
**Калуга** (4842)92-23-67  
**Кемерово** (3842)65-04-62  
**Киров** (8332)68-02-04  
**Коломна** (4966)23-41-49  
**Кострома** (4942)77-07-48  
**Краснодар** (861)203-40-90  
**Красноярск** (391)204-63-61  
**Курск** (4712)77-13-04  
**Курган** (3522)50-90-47  
**Липецк** (4742)52-20-81

**Магнитогорск** (3519)55-03-13  
**Москва** (495)268-04-70  
**Мурманск** (8152)59-64-93  
**Набережные Челны** (8552)20-53-41  
**Нижний Новгород** (831)429-08-12  
**Новокузнецк** (3843)20-46-81  
**Ноябрьск** (3496)41-32-12  
**Новосибирск** (383)227-86-73  
**Омск** (3812)21-46-40  
**Орел** (4862)44-53-42  
**Оренбург** (3532)37-68-04  
**Пенза** (8412)22-31-16  
**Петрозаводск** (8142)55-98-37  
**Псков** (8112)59-10-37  
**Пермь** (342)205-81-47

**Ростов-на-Дону** (863)308-18-15  
**Рязань** (4912)46-61-64  
**Самара** (846)206-03-16  
**Санкт-Петербург** (812)309-46-40  
**Саратов** (845)249-38-78  
**Севастополь** (8692)22-31-93  
**Саранск** (8342)22-96-24  
**Симферополь** (3652)67-13-56  
**Смоленск** (4812)29-41-54  
**Сочи** (862)225-72-31  
**Ставрополь** (8652)20-65-13  
**Сургут** (3462)77-98-35  
**Сыктывкар** (8212)25-95-17  
**Тамбов** (4752)50-40-97  
**Тверь** (4822)63-31-35

**Тольятти** (8482)63-91-07  
**Томск** (3822)98-41-53  
**Тула** (4872)33-79-87  
**Тюмень** (3452)66-21-18  
**Ульяновск** (8422)24-23-59  
**Улан-Удэ** (3012)59-97-51  
**Уфа** (347)229-48-12  
**Хабаровск** (4212)92-98-04  
**Чебоксары** (8352)28-53-07  
**Челябинск** (351)202-03-61  
**Череповец** (8202)49-02-64  
**Чита** (3022)38-34-83  
**Якутск** (4112)23-90-97  
**Ярославль** (4852)69-52-93

**Россия** +7(495)268-04-70

**Казахстан** +7(7172)727-132

**Киргизия** +996(312)96-26-47

<https://pressol.nt-rt.ru/> || [pss@nt-rt.ru](mailto:pss@nt-rt.ru)